



【表紙】元気いっぱい雪あそび！

(1月13日、南加積保育園)

◆ 主な内容 ◆

- P 2 上市町首都圏同窓会企画
「KAMIICHI Frames」参加者募集
 - P 4 ライフステージ別・上市町の支援施策
 - P 5 各種相談日・消防通信・公民館だより
 - P 6 税の申告は正しくお早めに！
 - P10 暮らしのお知らせ
 - P12 イベント・募集案内
 - P14 図書館・アルプスの湯・各種教室案内
 - P16 こんにちは！
地域包括支援センターです
 - P17 保健だより
 - P18 まちの話題
- 裏表紙 東京で生きる - No.011 -

参加者を募集します。

KAMIICHI Framesに参加したい！という方を募集します。
企画の詳細をご確認いただき、参加を希望される方は、本ページ下部のQRコードから参加の申し込みをお願いします。

企画詳細

【参加対象】

上市町民または出身者

【参加の流れ】

- ①参加希望者は、申し込みフォームに必要情報を入力。締切：2月10日(水)
- ②フレームを郵送にて受け取り、制作開始。
- ③制作物を発送。※発送先は、後日お知らせします。締切：2月25日(木) 必着
- ④参加メンバーでオンライン発表会を行います。開催日：2月27日(土)
- ⑤上市ショッピングタウンパル内にて作品の展示をします（3月上旬予定）。

【テーマ】

「わたしと上市町」

- ・テーマの捉え方は自由です。
- ・フレームの中に収まるのであれば、何でもOKです。
絵でも、写真でも、文章でも…
- ・展示の際に、制作者のお名前、顔写真、作品に込めた想いを合わせて掲示させていただきます。

【注意点】

- ※応募者多数の場合は、抽選となる可能性があります。
- ※作品の郵送料のみ、ご自身の負担にてお願いします。

フレームのサイズ

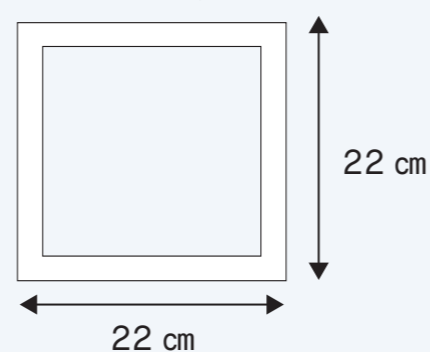

KAMIICHI Frames 申し込み

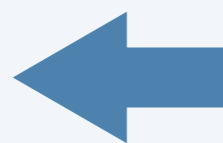

参加希望の方は、QRコードから申し込みフォームにアクセスしてください。
そして、申し込みフォームに必要情報の入力をお願いします。

【締切】 2月10日(水)

上市町首都圏同窓会からの
お知らせ



2021年3月開催

出身者と上市町が“会わずにつながる、新しいカタチ”。
「KAMIICHI Frames」という実験的な企画をやります！

KAMIICHI Framesは、「カミイチフレームス」と読みます。

フレーム、すなわち額縁。出身者と町民が同じテーマに対して、それぞれの想いを額縁の中で表現する企画です。

新型コロナウイルスの影響で依然、制限の中での生活を送らざるを得ない状況にあります。

そんな人と人が物理的に繋がりにくい状況だからこそ、気持ちの面でのつながりは大切にしていきたいと考え、今回の企画をやります！

直接会うわけでもなければ、お話をするわけでもありませんが、距離や年代を超えて同じ体験を行うこと、その作品を見ることで、気持ちの面でのつながりを感じられるのではないかと考えます。

初めての取り組みで、実験的な部分もありますが、ぜひご参加いただきたいですし、ご注目いただけたらと考えています。

上市町首都圏同窓会
早川恭平、坂口祐介

テーマ「わたしと上市町」



テーマの捉え方は自由。
絵でも、写真でも、文章でも、表現方法も自由。

*つながり、
つづく*
上市町

制作された作品は
上市ショッピングタウン
パル内に
3月上旬、展示予定です！

広告

ケーブルスマホ

全国どこでも使える高品質かつ
お得な料金のスマートフォン

Net3

Net3加入者なら
月額基本料金がなんと！

1,880円!! (税抜)

ケーブルスマホのお問い合わせは Tel.0120-361213 株式会社TAM 詳細はこちら ▶<https://csp.net3-tv.net/>

2月の各種相談日

相談無料

※今後の状況によっては、中止とさせていただきます。

内容	日時	相談場所	お問い合わせ
①年金相談	26日(金) 10:00～15:00	働く婦人の家	町民課 ☎内線 148
②人権・行政相談	10日(水) 13:00～16:00	保健福祉総合センター	町民課 ☎内線 141
③健康相談 乳幼児の身体計測は要予約です。	毎週(月)～(金) ※祝日除く 9:00～17:00	保健福祉総合センター	上市町保健センター ☎473-9355
④消費生活相談窓口 交通事故に関する相談にも応じます。	毎週(月)～(金) ※水曜・祝日除く 8:30～12:00	町民課相談窓口	町民課 ☎内線 103
⑤法律相談	9日(水) 予約制 9:00～11:00		
⑥結婚相談	9日(水)・16日(水) 13:00～16:00		
⑦心配ごと相談	17日(水) 13:00～15:00	保健福祉総合センター相談室	上市町社会福祉協議会 ☎473-9300
⑧生活・就労相談	16日(水) 10:00～11:30		
⑨介護相談・ボランティア相談	毎週(月)～(金) ※祝日除く 8:30～17:15		
⑩心の健康相談 50名未満の事業所で働いている方や労働衛生管理を担当している方を対象としたメンタルヘルスです。	13日(水) 予約制 10:00～12:00 20日(水) 予約制 10:00～12:00	魚津神経サナトリウム 魚津緑ヶ丘病院	魚津地域産業保健センター(魚津市医師会館内) ☎0765-22-0318 受付時間 9:00～17:00
⑪にこにこ相談会 お子さんの発達や生活・行動・学習・進路・就学に関することなどの相談に各分野の専門家が応じます。	①2月1日(水) 予約制 13:30～16:00 ②2月2日(木) 予約制	①上市町保健福祉総合センター ②滑川市民健康センター	教育委員会事務局 ☎内線 342
⑫心の健康相談 心の悩みや病気などの相談に精神科医師が応じます。	10日(水) 予約制 13:30～15:30	富山県中部厚生センター	富山県中部厚生センター ☎472-0637
⑬看護職員就業支援相談	10日(水) 10:00～16:00	ハローワーク滑川	富山県ナースセンター ☎433-5251

みんなでめざそう無火災の町

消防通信 消防団員募集中!

富山県東部消防組合上市消防署 ☎472-2244



三日市保育園幼年消防クラブの皆さん

令和2年中の火災・救急・救助の概要

- ◆火災件数は8件(うち建物火災6件)で、前年と同じ件数でした(建物火災は3件増加)。
 - ◆救急件数は912件で、前年に比べ209件減少し、搬送人員は875人でした。
 - ◆救助件数は6件で、前年に比べ1件減少し、救助人員は5人でした。
- ※件数は、上市町での発生件数です。



公民館だより

山菜料理教室を開催しました

12月20日、白萩南部公民館で山菜料理教室が行われ、種地区の行事運営に協力している町内各種団体のメンバーが参加しました。

毎年5月に開催している山菜まつりが新型コロナウイルスの感染拡大防止のため中止となりましたが、毎年運営に協力してもらっていることに感謝し、今回開催されました。

教室では、ワラビやコゴミ、ヨシナ、タラの芽など15種類の山菜を使い、天ぷらや煮しめを作りました。



"かみメシ"で飲食店を美味しく応援!

テイクアウトやお弁当の販売をする町の飲食店を紹介する"かみメシ"プロジェクトを実施中! 新型コロナウイルスの影響を受けている町の飲食店をみんなで美味しく応援しましょう!

詳しくは、町ホームページまたは「#テイクアウトかみいち」ホームページをご覧ください。

TAKEOUT! KAMIICHI
#テイクアウトかみいち

<https://kamiichitakeout.themedia.jp>

夢のマイホームと子育てライフを応援♪

のびのび

ゆつたり

ライフステージ別 上市町の支援施策



結婚

居住

出産

育児

保育所(園) 認定こども園

小中学校

高校・進学

新たな結婚生活を応援します! ※要件あり
◆住居費・引越し費用: **最大30万円**

住宅の購入や改修を支援します! ※要件あり
◆住宅の購入・新築・増改築: **最大100万円** ◆太陽光発電の設置: **最大25万円**
◆転入者が空家を改修して居住: **最大100万円** ◆住宅リフォーム: **工事費の10% (最大15万円)**

定住促進住宅: 家賃25,000円~/月 (所得制限なし、単身入居可)

お子さんの誕生を祝って「出産祝金」を現金支給します! (第3子以降)
◆第3子: **5万円** ◆第4子以降: **10万円/1人**

医療費や治療費を助成します!
◆妊産婦医療費助成: 自己負担のうち保険対象分を助成
◆不妊治療費助成: 1年間**最大20万円**を3年間 ◆不育症治療費助成: 1年間**最大30万円**

三世同居での子育てをサポートします! (生後6か月～3歳に到達する月まで)
◆1人目のお孫さん: **1万円/月** ◆2人目以降のお孫さん: **5,000円/月**

医療費を助成します!
◆こども・ひとり親医療費助成: 自己負担のうち保険対象分を助成

育児の悩みや不安を解消します!
◆新生児訪問&2か月児訪問 ◆育児支援の教室や相談会の開催
◆産後ヘルパー派遣モデル事業を実施
◆2か月児訪問時に **Kamiichi Baby Gift** を贈呈

保育料を軽減します!
◆第3子以降の保育料**無料** (同時入所の場合: 第3子**無料**&第1子と第2子は**半額**)

多様な保育ニーズに対応するため、特別保育を実施します!
◆延長保育・休日保育のほか、一時保育・病児病後児保育も実施し、保育環境が充実

放課後の子どもの居場所づくりを推進します!
◆放課後児童クラブ・放課後子ども教室でお子さんが楽しく安全に過ごせる環境を提供

学校給食費を支援します!
◆1人当たり **1,200円/月**、第3子以降などに特例あり

奨学資金で経済的に支援します!
◆支給: **5,000円~/月** (高校・高専・短大・大学) ◆貸与(無利子): **3万円~/月** (大学)
※貸与は、卒業後に町内居住で**最大半額返済免除**

インフルエンザ予防接種助成
◆18歳まで: **最大3,000円**



上市町の定住サイトでも支援施策を紹介しています!

上市町の定住サイト「剱岳に抱かれたかみいち暮らし」では、上記以外の町の支援施策も含めて、詳しく紹介しています。他にも、定住イベント情報や移住者の声、子育て支援、住まいの情報など「かみいち暮らし」の情報が満載! ぜひご活用ください! また、町では、「空家バンク」を開設し、町内の空家を紹介して家主と入居希望者との橋渡しを行っていますので、こちらもご活用ください。

家を持つなら上市町!

便利! 富山県は充分通勤圏! 生活に必要な施設が町中心部にコンパクトに立地(右図)

安い! 市街地よりも地価が低く、物件を手に入れやすい! 住宅取得の補助が充実!

安心! 充実の地域医療体制! ライフステージに応じた支援体制!

★こんな方は上市町がオススメ!
 子どもが将来にのびのびと育つ環境を揃えている
 古民家等の空家を改修して住みたい
 身近に総合医療を提供する病院がほしい
 有名な湧き水がある水の美味しい地域に住みたい
 車がなくても生活できる田舎で暮らしたい
 週末は家族や友人と気軽に山・海などアウトドアや市街地へのショッピングに出かけたい

このチラシに関するお問い合わせ 上市町企画課 076-472-1111(内226) お問い合わせください!



定住サイトへはこちらから!



空家バンクへはこちらから!



上市町定住サイト「剱岳に抱かれたかみいち暮らし」
<https://www.kamiichi-kurashi.jp/>

お問い合わせ 企画課 企画班 内線 226

申告相談 日程表

会場 上市町役場4階大ホール
受付時間 9:00～11:00、13:00～16:00

～相談に来場される方へお願い～

必要な書類などを期間前に準備し、日程表を確認のうえ、できるだけお住まいの地区の対象日にお越しください。

来場される際は、マスク着用・少人数での来場をお願いするとともに、発熱の症状がみられる方や体調不良の方は来場をお控えください。また、会場内では、新型コロナウイルスの感染拡大防止の観点から、**入場制限**を実施します。混雑具合によっては、後日の来場をお願いすることがありますので、ご理解・ご協力をお願いします。

なお、町では、自宅で出来るパソコン・スマートフォン・e-Tax を利用しての申告や郵送による申告などの非接触型の申告をおすすめしています。

月	日	地区名	月	日	地区名
2月	16日(火)	上市	3月	1日(月)	相ノ木
	17日(水)			2日(火)	宮川
	18日(木)	3日(水)		すべての地区	
	19日(金)	4日(木)			
	22日(月)	5日(金)		音杉	
	24日(水)	8日(月)			
	25日(木)	9日(火)		すべての地区 ※受付終了時間が日によって異なります。 12日(金)は19:30まで 15日(月)は15:00まで	
	26日(金)	10日(水)			
28日(日)	すべての地区(午前のみ) 受付時間 9:00～11:00 ※例年、非常に混雑します。 混雑状況によっては、受付終了時間が早まる場合があります。	11日(木)			
		12日(金)			
		15日(月)			

※区割りを町内会ごとではなく、地区単位で実施します。

～申告相談にお越しになる前に～

- ①医療費控除を受ける場合は、あらかじめ医療費や補てん金額(保険金など)の総額を計算し、「医療費控除の明細書」を作成してください。このとき、予防接種や健康診断、人間ドックなど、治療目的以外の費用は原則、控除対象外となりますのでご注意ください。
- ②営業・農業・不動産といった事業所得の申告をする方は、あらかじめ収入金額や必要経費の総額を計算し、収支内訳書(決算書)を作成してください。作成せずに来場された場合は、申告相談を受け付けできません。



～申告に必要なもの～

- ①「マイナンバーカード」または「通知カードと本人確認できるもの(運転免許証など)」
- ②令和2年中の所得がわかるもの
源泉徴収票、収支内訳書(事業所得の方)、個人年金や報酬、配当の支払証明書など
- ③各種控除の内容が分かるもの
医療費控除：医療保険者から交付を受けた医療費通知や医療費控除の明細書など
社会保険料控除：国民年金保険料の支払証明書など
生命・地震保険料控除：保険料の支払証明書など
障害者控除：障害者手帳など
寄附金控除：寄附金の領収書など
- ④申告者本人名義の振込先が分かるもの(所得税が還付される場合のみ)



次ページでは、「魚津税務署での申告のお願い」と「税制改正の主な概要」をお知らせします。

令和2年分の税の申告期間は**2月16日**から**3月15日**まで



税の申告は正しくお早めに！

お問い合わせ 財務課 課税1班 ☎内線 130、131

所得税・住民税の申告は、昨年1年間の所得の総まとめです。翌年度の住民税額などを正しく計算するためには、皆さんの所得や各種控除を正しく把握する必要があります。

申告をしなかったり、誤った申告をしたりすると、あとで不足分の税額を納めなければならないだけでなく、加算税や延滞税が課せられることもあります。皆さん、申告は正しく早めにしましょう。

～所得税の確定申告が必要な方～

- ①個人事業者で所得税の納付税額がある方
※不動産貸付、集落営農、農事組合法人からの支払いがある方を含む。
- ②給与を2か所以上から受けていて、主たる給与以外の給与収入金額と他の所得金額(退職所得を除く。)との合計金額が20万円を超える方
- ③給与所得や退職所得以外の合計所得金額が20万円を超える方
- ④所得税の還付を受ける方など



～税務署からはがきも持参ください～

役場での申告相談に来場される方で、ご自宅に税務署からはがきや書類が届いている場合は、確定申告などに関する重要な情報(所得税の納付方法など)が記載されていますので、必ず持参ください。



～ネットでいつでも申告！～

所得税の確定申告には、自宅からスマートフォンやパソコンで利用できるe-Taxが便利です。

e-Taxを利用して申告すると、添付書類が省略できる、還付金を早く受け取れるなどといったメリットがあります。

多くの方が来場する申告会場に出向かなくても、「マイナンバーカード」や「マイナンバーカード読取対応のスマートフォンまたはICカードリーダーライター」があれば、e-Taxでの申告書の作成・送信ができます。また、e-Taxを利用できない方でも国税庁ホームページの「確定申告書等作成コーナー」で申告書を作成・印刷し、郵送で税務署へ提出することができます。

詳しくは、国税庁ホームページをご覧ください。
(<https://www.nta.go.jp>)



～住民税申告が必要な方～

令和3年1月1日現在、**上市町に住所がある方で、次のいずれかに該当する方**

- ①営業・農業・不動産といった事業所得がある方
※事業所得金額などが20万円以下の方は、所得税の確定申告は不要ですが、住民税の額を正しく算出するため、住民税申告は必要です。
- ②年金収入金額が400万円以下の方で、各種控除(社会保険料、生命保険料、医療費など)を受ける方
- ③令和2年中に所得がなかった方で、どなたにも扶養されていない方
※申告しなかった場合、国民健康保険税や介護保険料などの算定や所得証明書などの交付手続きに支障をきたすことがあります。

※所得税の確定申告をする方は不要です。

～公的年金受給者の方へ～

公的年金などの合計収入金額が400万円以下、かつ他の所得金額が20万円以下の方は、申告は不要です。ただし、次のような方は、申告することによって、「所得税の還付を受けることができる」「住民税額を抑えることができる」場合がありますので、財務課課税1班(役場1階9番窓口)へお気軽にご相談ください。

- ①年金から所得税(源泉徴収税)が天引きされている。
- ②年金の「扶養親族等申告書」を提出していない。
- ③各種控除(社会保険料、生命保険料、医療費など)ができるものがある。



※申告に関する情報は、町ホームページや国税庁ホームページでもご確認ください。

～ひとり親控除が創設され、寡婦控除が見直されました～

すべてのひとり親の子どもに対して公平な税制を実現する観点から、「婚姻の有無による不公平」と「男性のひとり親と女性のひとり親の間の不公平」を同時に解消するために、次のとおり「ひとり親控除」が創設され、寡婦控除が見直されました。

改正前		改正後（令和3年度から）	
要件	住民税控除額	要件	住民税控除額
未婚のひとり親 ※寡婦(寡夫)、特別の寡婦に該当しない方	0円	ひとり親 ※次のすべてに該当することが要件 ①同一生計の子あり ②合計所得金額500万円以下 ③事実婚無し	30万円 (所得税は35万円)
寡夫 ※同一生計の子あり、かつ合計所得金額500万円以下	26万円	寡婦 ※次のすべてに該当することが要件 ①合計所得金額が500万円以下 ②事実婚無し ③「死別」または「離別かつ子以外の扶養親族あり」	26万円 (所得税は27万円)
特別の寡婦 ※同一生計の子あり、かつ合計所得金額500万円以下	30万円		
寡婦（死別）※特別の寡婦を除く。	26万円		
寡婦（離別かつ子以外の扶養親族を有する場合） ※特別の寡婦を除く。	26万円		

～所得金額調整控除が創設されました～

◆給与等の収入金額が850万円を超え、次の①～③のいずれかに該当する場合に、子育てや介護世帯への措置として、次の金額が給与所得から控除されることとなりました。

- ①本人が特別障害者に該当する。
- ②23歳未満の扶養親族を有する。
- ③特別障害者である生計を同じとする配偶者、もしくは扶養親族を有する。

【所得金額調整控除額】 = (給与等の収入金額(上限1,000万円) - 850万円) × 10%

◆給与所得と年金所得の両方を有し、その合計金額が10万円を超える場合は、次の算式に相当する金額が給与所得金額から控除されることとなりました。

※前述の適用がある場合は、その控除をした残額から控除します。

【所得金額調整控除額】 = 給与所得金額(上限10万円) + 年金所得金額(上限10万円) - 10万円

新型コロナウイルスの影響を受けた加入者の皆さんへ
国民健康保険税・後期高齢者医療保険料の減免申請は3月末までです

お問い合わせ 財務課 課税1班 ☎内線132、137

新型コロナウイルスの影響で、生計維持者の収入の減少などが見込まれる世帯は、申請により、国民健康保険税および後期高齢者医療保険料の一部または全額を減免しています。

減免対象となる保険税(料)

令和元年度分および令和2年度分の保険税(料)のうち、令和2年2月1日から令和3年3月31日までの間に納期限が到来する保険税(料)

申請受付期間 3月31日(水)まで

※保険税(料)の減免が決定し、納めすぎとなった額がある場合は、後日、還付のご案内を送付します。
※要件など詳しくは、町ホームページをご覧ください。財務課課税1班へお問い合わせください。

町税の納付がより簡単に！
スマートフォンで町税の納付ができます

お問い合わせ 財務課 納税班 ☎内線135、136

あらかじめ、次のアプリをダウンロード・利用登録していただき、納付書のバーコードを読み取ることで、町税の納付ができるので、大変便利です。金融機関やコンビニエンスストアへ行くことなく納付ができますので、ぜひご利用ください。



※詳しくは、町ホームページをご覧ください。財務課納税班へお問い合わせください。

魚津税務署での申告のお願い

～次の方は、
魚津税務署での申告をお願いします～

スムーズな申告相談のため、次の申告は魚津税務署でお願いしていますので、ご了承ください。

- ①青色申告
- ②土地・建物・株式の売却による譲渡所得の申告
- ③住宅借入金等特別控除（住宅ローン控除）を受ける方の申告
- ④消費税・贈与税などの申告
- ⑤複雑な申告や時間を要する申告



～魚津税務署での確定申告相談日程～

受付期間 2月16日(火)～3月15日(月)
(土・日・祝日を除く。)

受付時間 9:00～16:00

場所 魚津税務署 5階確定申告会場

※ご自身で作成した還付申告書の提出は、1月から受け付けています。

※今年の申告相談は、会場の混雑を回避するため、入場の際に**入場整理券**が必要となります。詳しくは、魚津税務署(☎0765-24-1370)へお問い合わせください。なお、申告相談の事前予約は受け付けていませんので、ご了承ください。

令和3年度から適用される個人住民税の主な税制改正について

税制改正により、令和3年度から適用される個人住民税が大幅に見直されます。ここでは、その主な概要について、お知らせします。詳しくは、財務課課税1班(☎内線130、131)へお問い合わせください。

～給与所得控除・公的年金等控除から基礎控除へ控除額を振り替えました～

働き方の多様化を踏まえ、様々な形で働く方を後押しするなどといった観点から、給与・公的年金等の特定収入にのみ適用される給与所得控除・公的年金等控除の控除額がそれぞれ10万円引き下げられ、どのような所得にでも適用される**基礎控除の控除額が33万円から43万円(所得税は38万円から48万円)に10万円引き上げられました(合計所得金額が2,400万円以下の方)**。

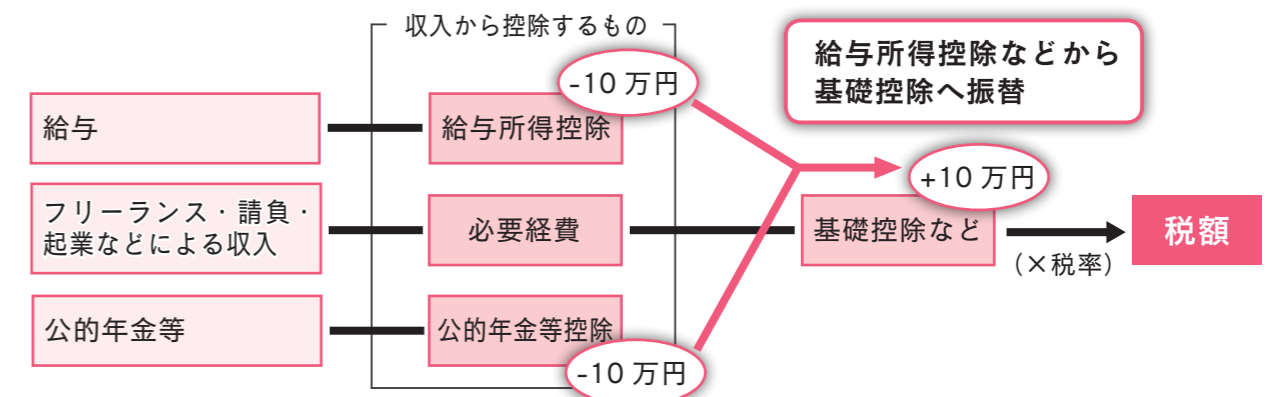

～扶養控除などの所得要件が引き上げられました～

給与・公的年金等の収入に係る控除から基礎控除への振替に伴い、同じ収入であっても所得が10万円増加するため、**配偶者控除・配偶者特別控除・扶養控除などを受けるための所得要件が10万円引き上げられました。**

また、障害者・未成年者・寡婦・ひとり親に対する住民税非課税措置の所得要件も10万円引き上げられ、125万円以下から135万円以下となりました。

広告

屋根工房上野 点検・見積 無料

今冬の雪で屋根の状態が気になりましたら
お気軽にご連絡下さいませ

電話 076-461-3829 / 携帯 080-4255-9253 上市町正印 659-2

「広報上市」広告掲載募集 広告

町では、「広報上市」に掲載する有料広告を募集しています。

広告掲載料

広告の規格	仕上がり寸法 (縦×横)	広告掲載料
1型	46mm×88mm	10,000円
2型	46mm×176mm	20,000円

お申し込み、掲載条件など詳しくは、企画課情報班(☎内線221)までお問い合わせください。

ARKS 家族葬もオークスに お任せください

オークスセレモニーホール上市はご参列人数に合わせた会場をご用意しています。少人数のお葬儀も安心してお任せください。

オークス セレモニーホール 上市 上市町湯上野96-1 (076-472-1194)

お知らせ **8** Jアラートの情報伝達試験を実施します

お問い合わせ 総務課 防災班 ☎内線 215

試験日時 2月17日(水) 11:00頃
試験内容 町内に設置している防災行政無線から、次の内容を一斉放送します。

＜放送内容＞

- ①上りチャイム音
- ②「これは、Jアラートのテストです。」
※3回繰り返されます。
- ③「こちらは、防災上市町です。」
- ④下りチャイム音



※防災行政無線の内容は、テレホンサービス（☎472-1114）でお聞きになれます。

お知らせ **9** 国民年金保険料は便利でお得な口座振替を！

お問い合わせ 町民課 住基戸籍班 ☎内線 148

国民年金保険料の納付に口座振替を利用すると、金融機関などで納める手間が省け、納め忘れもないのでとても便利です。

また、口座振替には、月々50円割引される早割制度や、現金納付よりも割引額が大きい6か月・1年・2年の前納制度もあり、大変お得です。

口座振替を希望される方は、①納付書または年金手帳、②通帳、③通帳の届出印をお持ちのうえ、金融機関またはお近くの年金事務所にて手続きをお願いします。

※1年・2年の前納制度を利用される場合、2月末日までにお申し込みください。

介護保険アレコレ

お問い合わせ 中新川広域行政事務組合 介護保険課 ☎464-1316

～介護保険制度とは～

介護保険制度は、40歳以上の方が被保険者として保険料を納め、支援や介護が必要となったときにサービスが利用できる「支え合い」の制度です。

	第1号被保険者	第2号被保険者
加入者	65歳以上の方	40歳以上 65歳未満の方
介護サービスを利用できる方	原因を問わず、支援や介護が必要であると認定された方	特定疾病が原因で、支援や介護が必要であると認定された方
被保険者証の交付	すべての方	要支援・要介護認定を受けた方
介護保険料	本人の収入・所得および世帯の課税状況に応じて定める額	加入している医療保険者が定める額

■2月の保険料（65歳以上の方）

特別徴収 第6期（公的年金支払い時に天引き）
普通徴収 第8期（3月1日（月）納期限）

お知らせ **6** 生活福祉資金貸付（特例貸付）が3月まで延長となります

お問い合わせ 上市町社会福祉協議会 ☎473-9300

町社会福祉協議会では、新型コロナウイルスの影響による休業や失業などでお悩みの方々に向けた緊急小口資金などの特例貸付を実施していますが、受付期間が3月末まで延長となりました。

＜緊急小口資金（一時的に資金が必要な方向け）＞

対象 休業などで収入の減少があり、緊急かつ一時的な生計維持のための貸付を必要とする世帯

貸付上限額 20万円以内（要件あり）

償還期限 2年以内（据置期間は1年以内）

貸付利子 無利子（保証人も不要）

＜総合支援資金（生活再建のために資金が必要な方向け）＞

対象 収入の減少や失業などにより生活に困窮し、日常生活の維持が困難となっている世帯

貸付上限額 【単身】月15万円以内

【2人以上】月20万円以内

貸付期間 原則3か月以内

償還期限 10年以内（据置期間は1年以内）

貸付利子 無利子（保証人も不要）

生活・就労相談をご利用ください

町社会福祉協議会では、さまざまな理由により、生活に困りごとを抱えている方に寄り添い、主に経済的な自立に向けた支援を行うための無料相談窓口を設けています。まずはお電話ください。秘密は守ります。なお、富山県東部生活自立支援センターでも相談を受けています。

＜生活・就労相談窓口＞

◆上市町社会福祉協議会

☎473-9300、FAX 473-9388

◆富山県東部生活自立支援センター

☎0765-24-2255、FAX 0765-24-2285

受付時間 9:00～16:00（平日のみ）

※町社会福祉協議会では毎月、専門相談員による出張相談を行っています（5ページへ）。



お知らせ **7** マイナンバーカード時間外交付サービスを実施しています

お問い合わせ 町民課 住基戸籍班 ☎内線 147

日時 2月8日(月) 17:15～19:00
23日(火)・祝 8:30～12:00

場所 町民課住基戸籍班（役場1階2番窓口）

対象 マイナンバーの交付を受ける方

※申請はご自身でお願いします。

持参するもの 通知カード、本人確認書類、はがき（発行通知書）



総務省では、まだカードを取得していない方を対象に、交付申請書を順次発送しています。スマートフォンでも申請できますので、お早目の申請をお願いします。なお、申請方法など不明な点がございましたら、町民課住基戸籍班へお越しいただくか、お問い合わせください。



お知らせ **4** 空家でお悩みの方へ空家相談会を開催します

お問い合わせ 建設課 管理建築班 ☎内線 318

町内の空家所有者などを対象に、空家相談会を開催します。空家の管理、売買、解体、税金に関することなどを専門家が答えします。

日時 2月12日(金) 14:00～17:00

場所 役場2階 第1会議室

※電話での予約を受け付けています。なお、当日は、予約の方を優先しますので、ご了承ください。



「かみいち空家の窓口」をご活用ください

町では、空家の有効活用、危険な老朽空家の解体など、空家に関する情報をホームページ内「かみいち空家の窓口」にて公開しています。「上市町 空家」で検索して、ぜひご利用ください。

お知らせ **5** 冬季の水道管の凍結にご注意ください

お問い合わせ 建設課 上下水道班 ☎472-4646

水道管は、氷点下3℃～4℃以下で凍結しやすくなります。低温注意報などが発令された際には、次のような対策をとりましょう。

- ①長期間、家を留守にする方や空家を所有している方は、メーターボックス内の止水栓を閉めて、水抜きを行いましょう。
- ②むき出しになっている水道管は、保温材などで保温しましょう。
- ③凍結した場合は、凍結した水道管にタオルなどを巻き、ゆっくりぬるま湯をかけてください。熱湯をかけると水道管が破裂する恐れがあるので、絶対にかけないでください。

＜漏水の確認方法＞

宅内の蛇口をすべて閉めた状態で、メーターボックス内にある水道メーターの銀色のコマを確認してください。コマが少しでも回っている場合は、漏水している可能性があります。

漏水の場合は、上市町の指定給水装置工事業者に修理をお願いします。なお、修理費用は自己負担になります。



生き活きつるぎヘルスポイント 達成賞引き換え期間のお知らせ

今年度、15ポイントを達成された方で、まだ達成賞（QUOカード500円分またはアルプスの湯入浴券1回分）の引き換えをされていない方は、シール台紙をお持ちのうえ、3月31日までに上市町保健センター（保健福祉総合センター2階）へお越しください。



お知らせ **1** ひとり親家庭などへ経済的支援を行っています

お問い合わせ 福祉課 児童班 ☎内線 7232、7233

町では、ひとり親家庭*に対して、次の経済的支援を行っています。

※「18歳に達する日以降、最初の3月31日までのお子さんを養育している方」をいいます。

＜児童扶養手当＞

月額10,180円～43,160円の範囲で支給される手当で、お子さんの人数に応じて加算があります。

＜ひとり親家庭等医療費助成＞

対象年齢のお子さんとその養育者が、病院などを受診した際の医療費（自己負担のうち保険対象分）を助成します。

※どちらの支援も受給者および同居者に対する所得制限があります。

※要件など詳しくは、福祉課 児童班（保健福祉総合センター2階）へお問い合わせください。



お知らせ **2** 自動車・軽自動車などの車検・登録はお早めにお願ひします

お問い合わせ 財務課 課税1班 ☎内線 137

毎年3月は、自動車・軽自動車などの検査・登録申請が多く、窓口が大変混み合います。

車検は1か月前から受検できますので、なるべく2月中の受検をお願いします。

また、廃車・名義変更の手続きは、なるべく3月中旬までの申請をお願いします。

＜お問い合わせ＞

- ・自動車 → 富山運輸支局
- ・軽二輪車 → 富山市新庄町馬場82
- ・二輪の小型車 → ☎050-5540-2044
- ・軽自動車 → 軽自動車検査協会
- 富山市藤木520-1
- ☎050-3816-1852



お知らせ **3** 良質な有機質肥料の販売をしています

お問い合わせ 富山地区広域圏衛生センター ☎472-2294

富山地区広域圏衛生センターでは、し尿や浄化槽汚泥を乾燥させて製造した肥料を販売しています。

良質な有機質肥料で、野菜や花栽培の元肥として最適です。

販売時間 8:30～17:00（平日のみ）

販売場所 富山地区広域圏衛生センター（上市町稗田1番地）

価格 1袋（15kg）200円





募集案内 - recruitment guide -



県政モニターを募集します

お問い合わせ 富山県経営管理部広報課 ☎ 444-8909

富山県では、県政について理解と関心を深めていただくため、県政モニターを募集しています。

応募資格 富山県内に在住または通勤、通学している満15歳以上の方

募集人員 200人（応募多数の場合は選考。）

活動内容 ・県政に関するアンケートの回答
・県政全般にわたる意見・要望の提言
・県の施設や行事などの見学会への参加

任期 2年（令和3年4月～令和5年3月）

応募締切 2月14日(日)

※詳しくは、県ホームページをご覧ください。

(http://www.pref.toyama.jp/cms_sec/1118/kj00000278.html)

こちらの応募フォームから応募できます。▶



赤十字奉仕団の団員を募集します

お問い合わせ 福祉課 社会福祉班 ☎内線 7123

赤十字奉仕団は、人道と博愛の精神に基づき、地域においてボランティア活動を展開しています。皆さん、団員として一緒に活動しませんか？

対象 上市町在住の18歳以上の方

活動内容 災害時の炊き出し、福祉施設への訪問、一人暮らし高齢者宅への訪問、街頭募金の呼びかけ、など

上市町営住宅の入居者を募集します

お問い合わせ 建設課 管理建築班 ☎内線 317

受付期間 2月8日(月)～12月24日(金)

募集住宅 (予定)

住宅名	戸数	間取り	家賃(月額)	建設年度
宮川町営住宅 (中江上94番地1)	2戸	3DK	14,200円 ～32,600円	昭和54年度
稗田町営住宅 (稗田1番地)	1戸	2DK	21,100円 ～48,400円	平成9年度
	3戸	3DK	23,100円 ～54,000円	平成8・10年度
陽南町営住宅 (女川14番地1)	1戸	2DK	19,800円 ～45,600円	平成20・21年度
	4戸	3DK	23,400円 ～54,100円	
白萩西部町営住宅 (湯崎野437番地)	2戸	2DK	18,900円 ～43,800円	平成25・26年度
	4戸	2LDK	27,700円 ～64,400円	

主な入居資格

- ・親族と同居する方
 - ・月額平均世帯所得が15万8,000円以下の方など（裁量階層世帯の場合は、25万9,000円以下）
- ※申込方法など詳しくは、建設課管理建築班（役場3階）へお問い合わせください。

求職者支援訓練を実施しています

ハローワークでは、求職者の方（主に雇用保険を受給できない方）に、職業訓練によるスキルアップを通じて早期の就職を目指していただくため、求職者支援訓練を実施しています。詳しくは、ハローワーク滑川（☎475-0324）へお問い合わせください。



イベント案内 -event guide-



こどもの城だより ～2月行事～

お問い合わせ ☎ 473-0001

内容	日時		
乳幼児教室 (子育て相談)	ちびっこ広場(4か月から1歳頃まで)	9・16日(火)	
	合同まめまき会	3日(水)	
	合同体操教室	10日(水)	
	ぞう組(2歳児)	17日(水)	
	うさぎ組(1歳児)	18日(木)	
教室・イベント	合同ひなまつり会	24日(水)	
	将棋クラブ	13・27日(土)	10:00
	プラバンづくり	14日(日)	10:30
	★ヒップホップダンススクール	19日(金)	16:00
	アイロンビーズづくり	28日(日)	10:30

※★印は、要予約です。

★開館時間

月～金 10:00～18:00
土・日・祝日 9:00～17:00

★2月の休館日 21日(日)



▲昨年の合同まめまき会の様子

北アルプス文化センター・イベント情報

お問い合わせ 北アルプス文化センター ☎ 473-1818

①第17回富山国際学園吹奏楽団定期演奏会 和～ジャポニズム～

日時 3月7日(日) 14:00開演 (13:30開場)

出演 富山国際大学吹奏楽部

入場料 無料

※詳しくは、富山国際大学吹奏楽部へお問い合わせください。
(tuins_suisou@hotmail.com)



②民謡・お笑いライブ in かみいち

日時 3月14日(日) 14:00開演 (13:30開場)

出演 小寅、寺崎美幸、母心、原田直之、山本謙司
(踊り:風の会、働く婦人の家民舞踊講座の皆さん)

入場料 全席指定3,000円(当日:3,500円)

※未就学児の入場不可

プレイガイド

北アルプス文化センター
保健福祉総合センター
カッパ堂
滑川市民交流プラザ
立山町民会館
アーツナビ

チケット
発売中!



"さんさん" かんじきハイク

お問い合わせ 上市町総合スポーツクラブ"さんさん" ☎ 472-1971

日時 2月21日(日) 8:10～16:30 (8:00～受付)
※上市町役場玄関前に集合ください。

場所 来拝山(標高899.3m)

対象 一般成人10人 ※定員に達し次第締切

参加費 さんさん会員700円、その他1,500円
(保険料を含む。当日集金します。)

引率者 上市峰窓会の皆さん

持ち物 昼食、飲み物、敷物、長靴、ストック、保険証(コピー可)、感染対策用品(マスク、除菌用品、ビニール袋など)

申込方法 "さんさん"へ電話またはFAX(ともに472-1971)にてお申し込みください。

※かんじきは"さんさん"で用意します。

※参加者へ事前に健康チェックシートをお渡しします。



かんじきを履いて
冬の里山へ
出かけませんか?

わんぱくひろば・子どもひろば利用案内

お問い合わせ (株)上市まちづくり公社 ☎ 473-2375

3密の回避など感染拡大防止のため、カミール2階「わんぱくひろば・子どもひろば」の利用を制限しています。皆さんのご理解・ご協力をお願いします。

利用時間 10:00～12:00
13:00～15:00

※1組につき、平日60分間、土日祝日は30分間として



早く収まって欲しい 新型コロナウイルス感染症

すこやかサロン Health Column



かみいち総合病院 副院長 佐藤 幸浩

昨年からは今年にかけて新型コロナウイルスに日本中が振り回されています。この文章が掲載される頃には、収束の目途が立っていることを祈るばかりです。

新型コロナウイルスは、新型ウイルスの一つですが、新型コロナウイルスは基礎疾患のある方や高齢者では高頻度で重症化します。病院を受診される方や入院患者の多くは基礎疾患のある方や高齢者です。万一、院内に新型コロナウイルス感染が広がると大変な事になります。

このため、正面玄関で検温と原則面会や患者さんの外出・外泊を禁止することで、院内感染を防いでいます。また、新型コロナウイルス感染初期は普通のかぜと区別がつかず、さらに発症2日前から人にうつすことがわかっていません。発熱外来を設け、熱や咳、鼻水、咽頭痛などのかぜ症状、味覚・嗅覚障害、下痢などが

ある方、患者さんとの接触などで新型コロナウイルスに感染が心配な方は、事前に電話連絡をいただき、一般外来と分け、時間を決めて診療しています。新型コロナウイルス感染が心配な時は、必ず前もって電話連絡をお願いいたします。そして来院の際は、感染の広がりを防ぐためにマスクの着用をお願いいたします。なお、政治家や芸能人が使っているマスクは、効果がほとんどありませんので、おすすめできません。

皆さまのご協力により、一日も早く新型コロナウイルス感染が収まることを期待しています。結びに、新型コロナウイルス診療のため、多くの方から病院に物資などを寄附いただき、深くお礼を申し上げます。

かみいち総合病院 ☎ 472-1212 ホームページ <https://www.kamiichi-hosp.jp/>

健診・教室名	対象	実施日	受付時間	持ち物	その他
4か月児健診	2月は実施しません。 令和2年9月11日～ 令和2年10月生	3月4日(木)	13:00～13:30	健診票・母子健康手帳・バスタオル	※健診票は、2か月児訪問でお渡ししています。
1歳6か月児健診	令和元年7月生 令和元年8月生	2月18日(木) 3月11日(木)	13:00～13:15	健診票・問診票・フッ化物塗布申込書(希望者)・母子健康手帳・バスタオル	※フッ化物塗布も行います(希望者)。 ※健診票とフッ化物塗布申込書は、郵送でお送りします。
3歳児健診	平成29年8月生 平成29年9月生	2月25日(木) 3月25日(木)	13:00～13:30	健診票・アンケート・母子健康手帳・バスタオル	※尿検査を行います。 フッ化物塗布も行います(希望者)。
離乳食教室	令和2年8月生 令和2年9月生	2月17日(木)	9:00～9:30	母子健康手帳・エプロン	※要予約
すくすく教室	令和2年5月生 令和2年6月生	2月17日(木)	13:00～13:30	母子健康手帳	※要予約
ママ&ベビーサポート教室	産後4か月までの お母さんとお子さん	2月10・24日(木)	9:00～9:30	母子健康手帳・バスタオル	※要予約(定員5組)

※健診会場では、換気や手指消毒を実施しています。お越しの際は、自宅での体温測定とマスク着用をお願いします。お子さんや保護者の方で発熱や体調不良の症状がある場合は、翌月に変更可能ですので、ご連絡ください。

～1歳6か月児健診の子どもたち～



2月最終週は「とやまいのちを守り育む週間」、3月は「全国自殺対策強化月間」です

町では、この期間に併せて街頭キャンペーンを実施します。大切な「いのち」を一人ひとりが守りましょう。

日時 2月25日(木) 10:00～11:00
場所 上市ショッピングタウンバル

- 【主なこころの健康相談窓口】
- ◆こころの健康相談統一ダイヤル ☎ 0570-064-556
 - ◆チャイルドライン(18歳までの子ども対象) ☎ 0120-99-7777
 - ◆よりそいホットライン ☎ 0120-279-338
 - ◆いのちの電話 ☎ 0570-783-556、☎ 0120-783-556
- ※LINEなどのSNSでも相談できます。詳しくは厚生労働省ホームページをご覧ください。

食育の豆知識 その8 ～幼児期のおやつ～

★おやつ役割

幼児期のお子さんの胃はまだ小さく、1度にたくさんのお食事を摂ることができません。そのため、この時期に食べるおやつには、3回の食事ですり足りない食品を補う役割があります。おやつは、「楽しみ」だけではなく、「食事の一部」としても考えましょう。

★おやつのポイント

- ①食事で摂りきれない食品を選びましょう。
- ②食事のことを考えて、量と時間を決めましょう。
- ③素材の味を生かしましょう。

毎月19日は、「食育の日」。ちょっとした疑問に管理栄養士がアドバイス!

★今月のテーマ★ 幼児期(1～5歳)の"おやつ"

★こんなおやつは注意!

市販のスナック菓子やチョコレート、アメなどは、油脂や砂糖を多く含みます。これらは、次の食事に影響するだけでなく、虫歯の原因にもなるため、注意が必要です。袋ごと渡したりせず、量を決めて与えましょう。

★エネルギー目安量(1日分)

- 【1～2歳頃】 午前と午後1回ずつ 合わせて100～150kcal
- 【3～5歳頃】 午後1回、130～200kcal

★節分おやつレシピ～おにっ子蒸しパン～ 1個当たり 186kcal

【材料(直径6センチカップ5個分)】
☆米粉:80g、☆砂糖:大さじ1、☆ベーキングパウダー:小さじ1、☆サラダ油:小さじ1
★ココアパウダー:大さじ1、★砂糖:大さじ1、★お湯:小さじ1
調整豆乳:130ml、りんご:適量(角やパンツの形に切っておく。)、
こん棒用サツマイモ:60g(こん棒の形に切って、レンジでやわらかくしておく。)
髪の毛用サツマイモ:30g(レンジでやわらかくして、つぶしておく。)

- 【作り方】
- ①ボウルに☆を入れ、よくかき混ぜた後、豆乳を混ぜながら加える。
 - ②カップに①を6分目程度まで入れる。
 - ③フライパンにキッチンペーパーを敷き、水を2cm程度入れ、②を並べて強火にかける。
 - ④沸騰したら、フタをして弱火で約5分蒸す。竹串で刺して生地がくっつかなければ、できあがり。
 - ⑤器に★を入れて混ぜたら、竹串につけて顔を描く。
 - ⑥サツマイモで作ったこん棒と髪の毛を飾って完成!



★町ホームページには、授乳期から離乳完了期までの食育の豆知識を掲載しています!そちらもチェックしましょう!

～2月の開催予定～

お問い合わせ 上市町地域包括支援センター ☎ 473-2811

内容	日時	場所	備考
介護予防教室	2日(火) 13:30～14:30	宮川公民館	参加費 無料 持ち物 介護予防手帳、水分、タオル、運動しやすい服装、マスク
	3・17日(水) 13:30～14:30	南加積公民館	
	10日(水) 13:30～14:30	相ノ木会館	
	18日(木) 13:30～14:30	柿沢公民館	
	24日(水) 10:00～11:00	音杉公民館	
26日(金) 13:30～14:30	弓庄公民館		
わきあいおいで健康長寿! 足腰しっかり貯筋体操教室	① 10:00～11:15 (受付9:30) 5・12日(金) ② 13:45～15:00 (受付13:15) 19・26日(金)	カミール2階	参加費 無料 ※要予約 定員 各回25人(1日50人) 持ち物 水分、タオル、運動できる靴、マスク、荷物を置くシートなど
ほっと一息できる場所 おれんじカフェ	9日(火) 13:30～15:00	保健福祉総合センター1階 会議室	参加費 100円 ※要予約 ※当分の間、カミールは使用しません。
もの忘れ相談会	3月4日(木) 14:00～16:00	保健福祉総合センター1階 会議室	参加費 無料 ※要予約

※自宅で必ず体温測定をして、マスクを着用してお越しください。また、ご自身やご家族の体調が少しでもすぐれない場合は、参加を控えてください。会場の衛生管理には細心の注意を払いますが、参加者の皆さんも基本的な感染症対策にご協力ください。

～「通いの場」でちょっと集まって、楽しく介護予防しませんか?～

こんにちは!生活支援コーディネーターの高野治昭です。私は、昨年7月から上市町地域包括支援センター職員として、日々町内各地域を訪問しています。



生活支援コーディネーターの役割は、「人と人」「人ともの」をつなぐことです。住み慣れたこの上市町で、これからも今の生活を送るために何が必要なのか皆さんと一緒に考え、お互いに支え合える体制づくりに取り組んでいきたいと思っております。そして、そのきっかけづくりとして現在、「通いの場」の開設に力を注いでいます。

皆さんは、「通いの場」をご存知ですか?「通いの場」とは、皆さんのお住まいの近く(公民館などの歩いて行ける距離にある施設)で定期的に集まり、体操やおしゃべり、趣味(手芸や将棋、麻雀など)を楽しむ場のことです。現在、7か所それぞれ近所の方数人が「通いの場」を自主的に開催しています。新型コロナウイルスの影響で休止していた期間もありましたが、今は、感染予防をしながら皆さん楽しんでます。

皆さんの近所で「通いの場」ができるように、一生懸命お手伝いさせていただきますので、一緒にチャレンジしてみませんか?興味のある方は、上市町地域包括支援センターへご連絡ください!

～第4回地域ケア会議報告～

12月21日、第4回地域ケア会議「医療・介護・福祉の専門職と地域の協力者との合同研修会」が保健福祉総合センターで開催され、ケアマネジャー、各地区の民生委員、福祉推進員、医療関係者など約100人が参加しました。

第1部は、かみいち総合病院感染管理認定看護師の藤井里美氏が、新型コロナウイルス感染症の特徴や在宅での感染対策のポイントについて講義。この中で、ゴミ袋を使ったエプロンの作り方なども学び、参加者は、身近な感染対策についての正しい知識を身に付けることができました。

第2部は、上市町地域包括支援センター職員が、介護予防について講義。まず、介護予防に取り組むことは、免疫力を高め、感染対策にもなることを説明。そして、年のせいとあきらめていた体や心の衰えを予防するには、やりたいことや好きなことを続け、フレイル予防の3つのポイントである「栄養(食事の改善)・身体運動(ウォーキングやストレッチなど)・社会参加(趣味・ボランティアなど)」を毎日の生活に取り入れ、今できることから始めていくことが大切であると話しました。

参加者からは、「感染対策の具体的な方法を学び、とても参考になった。」「コロナ対策も長期にわたり気がゆるみがちでしたが、改めて注意を促され有意義だった。」「初めて聞いたフレイル予防の3つのポイントについて始めてみたい。」といった感想が聞かれました。

この合同研修会で学んだことを自分たちでできることから実践し、周知していきたいと思っております。



▲ゴミ袋を使ってエプロンを作る参加者



県内各地で記録的な大雪

今季最強の寒波が到来した8日からの富山県内は、富山市などで24時間の降雪量が観測史上最多となるなど、記録的な大雪となりました。

上市町でもこの大雪を受け、消防出初式は中止、はたちのつといは3月21日に延期に。町営バスは全線運休(13日・14日)、小中学校は臨時休校(12日・13日)となるなど、大きな影響が出ました。

今後も寒い日が続きます。特に水道管は、氷点下3℃~4℃以下で凍結しやすくなります。低温注意報が出たら、凍結に注意し、翌日は漏水していないか確認してください。



「上高パン」で剣岳安全登山祈願!

上市高校スポーツ分野の2年生が剣岳登山者の非常食にと「上高パン」を作り、その引継ぎ式が12月28日、上市警察署で行われました。

「上高パン」は、2年前に当時の同校スポーツ分野の2年生が栄養学を学ぶ一環として開発した乾パン。町特産品のショウガを使ったシロップ「上市しょうが」や「穴の谷霊水」が使用され、食べ応えのある「かたい」乾パンとなっています。

引継ぎ式では、河崎正行上市警察署長に上高パン50袋と「安全に楽しんできてください。」など生徒直筆のメッセージが書かれたチラシを預けました。

式に出席した神田楓憂真さんは、「(2年前と違って)山をイメージして三角の形にしたのがポイント。また、ショウガ味とかたさにこだわりました。今年は雪が多いので、安全に登山を楽しんで欲しいです。」と話しました。

なお、用意した上高パンは、同署馬場島警備派出所で登山者に配られました。



満100歳おめでとうございます

祝 角谷 藤子 さん (館)

1月15日、角谷藤子さんが満100歳を迎えられ、そのお祝いが特別養護老人ホーム常楽園で行われました。

藤子さんは、山形県鶴岡市生まれ。結婚前に富山市に移住し、同市内のヘルスセンターに勤め、お子さん3人、孫7人、ひ孫7人に恵まれました。

また、料理をするのが好きで、社交的で面倒見が良いこともあり、近所の人などを呼んで煮物などを振舞ったりしていたそうです。

病気知らずのお元氣な方だったそうで、ご家族も藤子さんのことを「元氣で優しい人」と笑顔で話しておられました。



満100歳おめでとうございます

祝 中田 美津枝 さん (中江上)

1月5日、中田美津枝さんが満100歳を迎えられ、そのお祝いが自宅で行われました。

美津枝さんは、上市高等女学校を卒業後、富山県庁に勤め、お子さん3人、孫4人、ひ孫2人に恵まれました。

また、宮川地区の婦人会の会長を務め、宮川保育所(現:認定宮川こども園)の開設に尽力されました。

歌や読書などが好きで、食べ物の好き嫌いもなく、病気知らずな美津枝さんの元氣の秘訣は、「自分でできることは何でも自分ですること」。90歳頃まで台所仕事の手伝いをするなど、日頃から周りの役に立ちたいとの思いを強く持たれていたそうです。



内山壮真選手が地元で活躍を誓う

プロ野球東京ヤクルトスワローズにドラフト3位で入団した内山壮真選手を激励しようと、町と町議会は12月20日、文化研修センターで「内山壮真君を励ます会」を開催し、約30人が出席しました。

激励会では、中川町長と松谷英真町議会議長から激励の言葉と激励金が、上市町体育協会の山崎宗良会長から激励金が贈られました。

そして内山選手は、「皆さんの期待に応え、1日でも早く1軍で活躍する姿を見せられるよう頑張りたい。」と飛躍を誓いました。

内山選手は、1月6日に埼玉県戸田市の球団の寮に入り、同月9日から29日までの新人合同自主トレに参加。2月1日にキャンプインを迎えます。



▲宮川小学校の同級生で幼なじみの橋本依佳さんから応援の言葉と花束が贈られました。
◀認定宮川こども園の園児からは、カミールで行われた応援イベントでの寄せ書きがプレゼントされました。

「人と人とのつながり」メッセージをひとつの作品に

12月8日、保健福祉総合センターで「ボランティアの樹プロジェクト」が行われ、上市高校生や地元ボランティア20人が参加しました。

このプロジェクトは、「人と人とのつながり」をテーマに、町内の児童生徒や障害者施設利用者、地元ボランティアなどから募ったメッセージカードを樹木を描いた模造紙に貼り、ひとつの作品を作り上げるもの。「人と人との輪を大切に」、「離れていても気持ちは同じ」「コロナに負けずがんばろう!」などといったメッセージが合計1,058枚寄せられ、参加者の手によって13本の樹が出来上がりました。

なお、作品は、2月12日までウエルシア薬局かみいち総合病院前店(横法音寺)の店内で展示されています。



白萩西部地区・門松作り

12月19日、白萩西部公民館で門松作りが行われ、地元住民10人が参加し、高さ170cmの門松を13組作りました。

門松の竹は、湯神子の神社に生える竹を伐採して使用するなど、材料のほとんどを地域にあるものや各家庭から持ち寄って作りました。そして、完成した門松は、保育所や小学校、公民館、神社などに飾り、地域のお正月を彩りました。この中で、白萩西部保育所では、園児が笹を差すお手伝いをして仕上げました。



町の飲食店にコロナ対策をアドバイス

12月19日、富山大学附属病院総合診療部の山城清二教授が西中町商店街周辺にある飲食店や施設を視察し、新型コロナウイルスの感染対策を助言しました。

山城教授は、集団感染(クラスター)が懸念されるスナックを中心に7か所を視察し、店主に現在の対策を聞き、換気やアクリル板の設置、客同士の距離を確保することの大切さを説き、感染対策へのアドバイスを送りました。

なお、山城教授は、12月28日にも特別養護老人ホーム常楽園を視察しました。



#東京で生きる -No.011-

今回は、東京都在住でTVコマーシャルの企画・制作に従事されている株式会社スプーンの広野拓さん（東江上出身）にお話を伺いました。（文：坂口祐介 ※インタビューは、Zoomを使用して実施しました。）

■モノづくりへの愛着

幼い頃、父が自宅で家具作りをする姿を見てかっこいいと思ったことが、モノづくりへの興味を持ち始めたきっかけでした。そこから、家を建てることへの憧れや建築に対する興味がだんだんと大きくなり、大学は建築デザイン学科へ進学しました。大学では、建築デザインに加え、グラフィックデザイン、家具制作、映像制作の分野を学び、モノづくりに対する視野を広げる中で、最終的に突き詰めたいと思ったのは、映像制作の分野でした。その後、大学院では映像を専攻。在学時の2011年、映像のコンクール my Japan Award にエントリーした結果、最優秀作品賞を受賞することができました。この経験が、仕事として映像制作に携わる大きなきっかけとなりました。振り返ってみると、その時のテーマは「10年後の日本の未来」。時を経て2021年も私自身が映像に携わっていることはとても感慨深いです。



CMから伝え続ける。

映像制作会社 プロダクションマネージャー

広野拓さん

■家族とのつながり

妻も富山県出身なので、帰省時には、両家へ元気な子どもの顔を見せに行くことがここ数年の恒例行事となっていました。しかし、今回の年末年始は、新型コロナウイルスの影響で帰省を断念することに。そんな中でも家族を繋ぐ手段となったのが、「オンライン帰省」でした。日々成長している子どもたちの姿を画面越しで見ることができた両親の晴れやかな表情が、とても印象的です。あともう少し、辛抱する時期だと思っています。子どもたちが、ふるさとの大自然で心置きなく走り回れる日まで、家族みんなで乗り越えていきたいと思っています。

広野拓さん

1988年2月生まれ。上市中学校、富山南高校、名古屋工業大学、同大学院修了後、株式会社スプーンに入社。入社後から現在に至るまでTVコマーシャルの企画・制作に従事。最近ではJRA「GIレース」や象印マホービン「炎舞炊き炊飯器」などを制作。東京都内で妻、子ども2人と4人暮らし。

「#東京で生きる」の全文は、フェイスブック「上市町首都圏同窓会」でも公開しています。ぜひ、フォローしてご覧ください！



上市町首都圏同窓会

フォローはこちらから▲

■CMをつくるという仕事

現在は、東京・国立競技場近くのオフィスで、TVコマーシャルの企画・制作を主な事業とする会社でプロダクションマネージャーとして働いています。サントリー「金麦」やJRA「GIレース」などの作品が今まで携わったコマーシャルの一部です。また、プロダクションマネージャーの仕事内容としては、監督・カメラマン・音声・照明など、制作に関わる人々をつなぐ役割を担っており、多岐に渡る業務に携わっているのですが、何でもやります(笑)。入社8年目で辛いこと、苦しいことは書き出すとキリがないくらいあります。しかし、自分の携わったCMを知ってもらえることや、以前自ら交渉してCMに出演いただいた農家の方と今でも連絡を取り合えることなど、喜びもたくさんあります。関係者のアイデアや想いが、ぎゅっと詰まったCMをこれからも世に生み出していくこと、そして制作チームの真ん中で仕事をしていることが僕の1番のやりがいです。



西田美術館企画展

「ARTBOX - 第13回 - 展 吉田沙織 喪失して尚、混在する。mixed with loss.2011-2021」

富山県にゆかりのある若手作家を選抜し、個展形式で紹介する企画展「ARTBOX」。今回は、富山県在住の日本画家・吉田沙織氏を迎えます。

開催期間 2月6日(土)～3月7日(日)

場所 西田美術館1階 第3展示室

入館料 一般300円、大学生200円、高校生以下無料

※各種福祉手帳をお持ちの方は100円、15人以上団体割引あり

開館時間 9:30～16:30 (最終入館は16:00)

休館日 月曜日、火曜日、2月24日(水) ※2月23日(火)は開館します。

※詳しくは、ホームページ (<https://www.nishida-museum.com/>) をご覧ください。

お問い合わせ 西田美術館 ☎ 472-4352

■町の人口と世帯数

令和3年1月1日現在

人口 19,959 (-32) (-375)

男 9,575 (-11) (-167)

女 10,384 (-21) (-208)

世帯数 7,841 (-17) (-81)

() は前月比 () は前年比

※ここでは毎月の住民基本台帳人口・世帯数を掲載しています。

■町税のご案内

固定資産税 第4期

国民健康保険税 第8期

後期高齢者医療保険料 第8期

3月1日(月) 納期限

《町税夜間納税相談》

3月1日(月) 17:00～20:00

財務課納税班(役場1階10番窓口)

■ご寄附感謝

がんばるかみいち総合病院応援基金へ
27件、83万3,000円(累計2,170万620円)
公益社団法人魚津法人会 様
かみいち総合病院へ 10万円

■善意銀行 (町社会福祉協議会 12/11～1/10)
浄土真宗本願寺派上市組 様 11万2,000円
アトリエ倶楽部 様 5,000円
JAアルプス女性部上市地区 様 米10kg
編みアムグループ 様 手編み品47点
積意寺 様 餅3箱
匿名 様 米900g、介護用品1点、タオル25枚

富山の魅力がわかる電子書籍「トヤマイーブックス」→



自治体広報紙を配信するアプリ →



iOS版



Android版



スマートフォンなどで、いつでもどこでも「広報上市」が読めます！アプリの利用は無料。タブレット端末でも利用できます。ぜひご利用ください。



広報上市

2021.2月号
No.806

発行・富山県上市町 編集・企画課
〒930-0393 富山県中新川郡上市町法音寺1番地 ☎ 076-472-1111

● 上市町ホームページ <http://www.town.kamichichi.toyama.jp/>
● メール info@town.kamichichi.toyama.jp
● 法人番号 (13桁) 4 0000 2016 3228

